

# ANLEITUNG

## 2.4 GHz Empfänger RX32d V3.5

Best.-Nr. RX32D

Ideal für kleine Fahrzeugmodelle, Schiffe und Indoorflieger

Mit dem RX32d steht ein 9 Kanal 2,4Ghz Empfänger im Spektrum-kompatiblen DSM2 und DSMX Protokoll zur Verfügung. Um die kleine Bauform zu realisieren, sind die Kanäle in Form von Löt pads herausgeführt. Es handelt sich dabei um einen Empfänger mit verminderter Reichweite, **optimal für kleine Fahrzeugmodelle, Schiffe und Indoorflieger.**

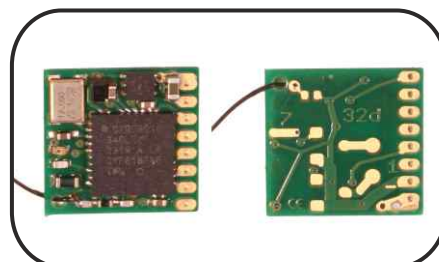

Grösse: 12 x 11,1 x 1,4 mm

### Verdrahtung:

Der Empfänger wird über die Plus-/Minuspads mit 3-10V versorgt. An dem Pads „Kanal 1“ bis „Kanal 9“ stehen die Pulsausgänge der 9 Kanäle zur Verfügung. Hier wird die Signalleitung der Servos/Regler angeschlossen. Plus und Minus der jeweils angeschlossenen Module werden dann direkt mit Spannung versorgt. Die Antenne darf in ihrer Länge nicht verändert werden.

### Binden:

20 Sekunden nachdem der Empfänger eingeschaltet wurde, geht er in den Binde-Modus, soweit noch kein bereits gebundener Sender gefunden wurde. Die LED wechselt dann von langsamem Blinken in schnelles Blitzen. Dann bitte den Sender ebenfalls in den Bindemodus bringen. Bei der Spektrum DX5e geschieht dies z.B. indem der Sender bei gezogenen Bindschalter eingeschaltet wird.

Durch einmaliges Blinken zeigt der Empfänger die Quittierung des empfangenen Sendersignales an. Sobald die LED des Empfängers ständig leuchtet ist der Bindevorgang erfolgreich abgeschlossen. Empfänger und Sender sollten nun ausgeschaltet werden. Beim nächsten Einschalten sind dann beide betriebsbereit. Je nach verwendetem Sender kann die Prozedur leicht variieren.

Sollte die erfolgreiche Bindung nach 12 Sekunden noch nicht abgeschlossen sein, liegt ein Fehler vor. In diesem Fall die Lage und Entfernung der Antennen zueinander verändern. Eventuell stören auch andere 2,4GHZ Signale den Bindevorgang.

Es gibt 2 verschiedene Versionen der Platine. Sie unterscheiden sich lediglich in der Position der Kanäle „8“ und „9“.

### Anzeige:

Die Betriebszustände werden über eine LED angezeigt:

<b>Led leuchtet</b>	=	Verbindung zum Sender ist hergestellt
<b>Led aus</b>	=	Keine Verbindung zum Sender
<b>Langsames Blinken (~2sec)</b>	=	Auf Verbindung zum Sender wird gewartet.
<b>Schnelles Blitzen</b>	=	Bindemodus
<b>2x Blinken</b>	=	Unterspannungserkennung (Z.B. Versorgungsspannung unter 3V oder Spannungseinbruch durch hochstromigen Verbraucher).

Verliert der Empfänger sein Signal, so wird das zuletzt empfangene Signal für eine Sekunde ausgegeben (Hold). Anschließend geht er in Failsave und setzt die Ausgänge auf das während des Bindens zuerst erlernte Signal (üblicherweise Neutralposition).

# ANLEITUNG

## 2.4 GHz Empfänger RX32d V3.5

Best.-Nr. RX32D

Ideal für kleine Fahrzeugmodelle, Schiffe und Indoorflieger

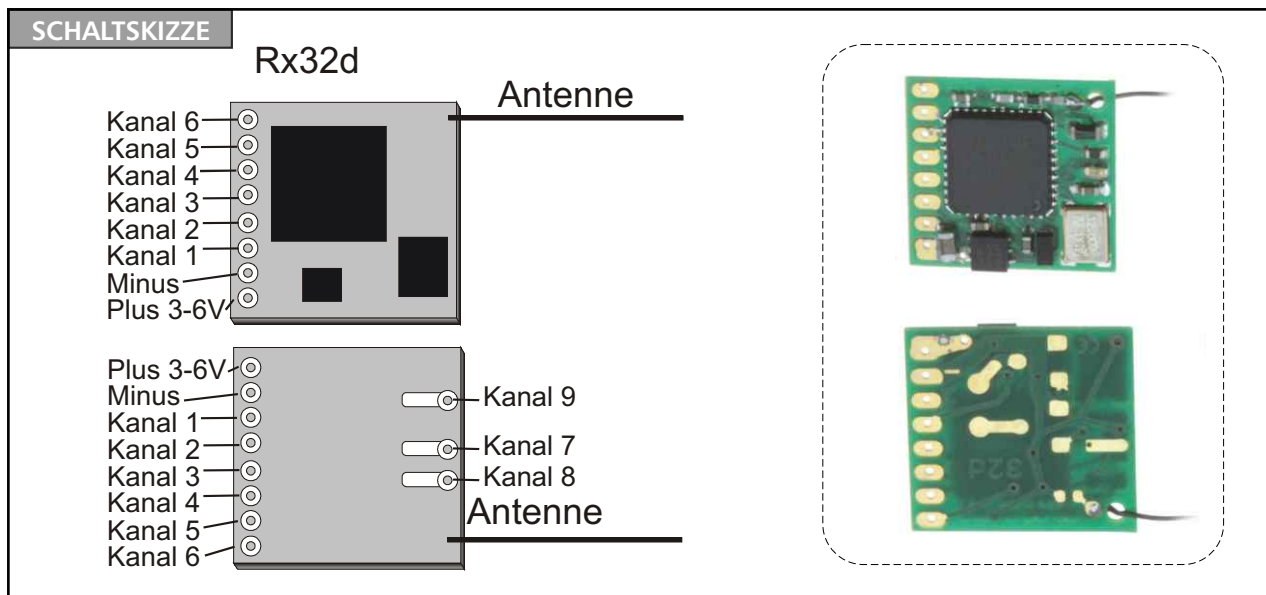

### TECHNISCHE DATEN

<b>Betriebsspannung:</b> 3-10 V Gleichspannung	<b>Abmessung:</b> 11 x 11,2 x 1,2 mm
<b>Kanäle:</b> 9 Kanäle	<b>Gewicht:</b> 0,28 g
<b>Protokoll:</b> DSM2 / DSMX	

### Tipps und Hinweise

Um einen optimalen Empfang zu gewährleisten sollte die Antenne gerade im Modell eingebaut werden. Einige Materialien wie z.B. Metall, Wasser oder Carbon schirmen das Signal ab. Daher sollte die Antenne gegebenenfalls nach außen gelegt werden und das System ist für U-Boote ungeeignet.

Wie auch im 40MHZ Band sollten Motoren über einen 47nF Kondensator entstört werden. Der Empfänger wird über die Löt pads mit Spannung versorgt werden. Es ist darauf zu achten, dass die Kabel mit einem geeigneten SMD Löt kolben angelötet werden und sich keine Kurzschlüsse bilden.