

# ANLEITUNG

**FAHRTENREGLER ER600L**
**Best.-Nr. 00307**
**Fahrtenregler mit Bremslicht und Rückfahrcheinwerferausgang**

| Technische Daten                | ER600L        |
|---------------------------------|---------------|
| Betriebsspannung in V           | 2,7 - 5,5     |
| Motorstrom Dauer in mA          | 1900 *        |
| Motorstrom Impuls in A          | 8 *           |
| Gewicht o. Kabel in g           | 0,37          |
| Abmessungen in mm (l x b x h)   | 12 x 10 x 2,5 |
| Ausgang für Bremslicht          | ja            |
| Ausgang für Rückfahrcheinwerfer | ja            |
| Automatische Nullpunkterkennung | ja            |

\* Je nach Belastung des Reglers sollte die Endstufe durch geeignete Maßnahme gekühlt werden!

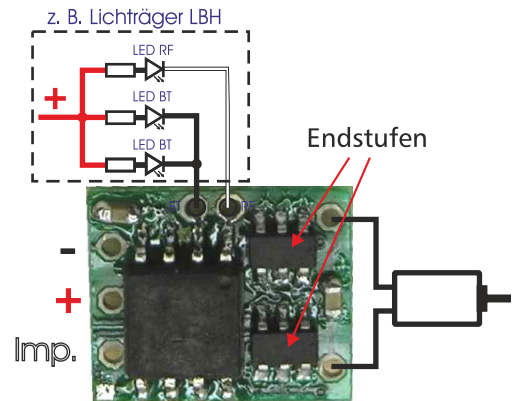

Abmessung: 12 x 10 x 2,5 mm

## Blockschaltbild

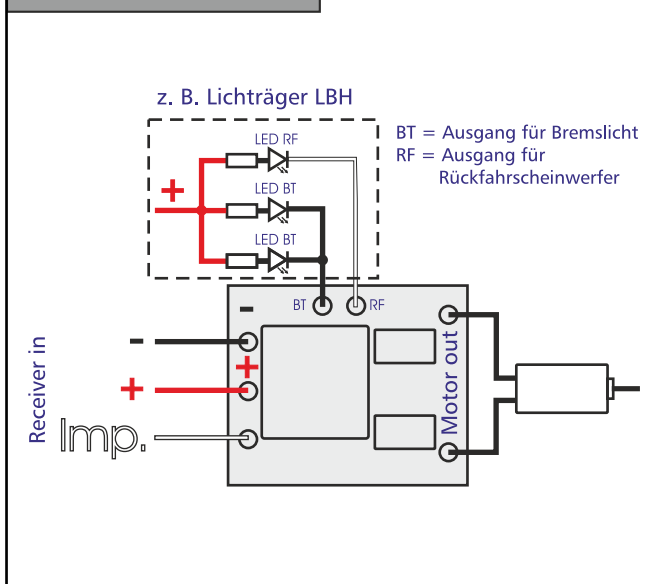

## Kennlinie

Die programmierte Kennlinie erlaubt ein sanftes Anfahren des Fahrzeuges, so wie punktgenaues Rangieren.

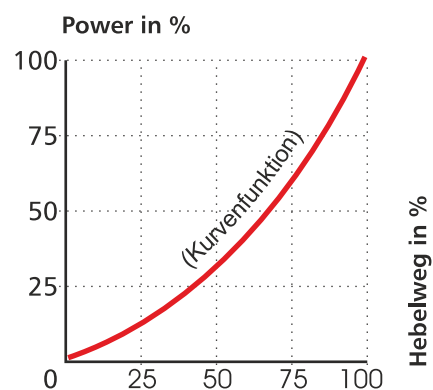

## Sicherheitshinweise

Vor der ersten Inbetriebnahme des ER600L sollten folgende Überprüfungen stattfinden, um ein Zerstören des Reglers zu vermeiden:

- Überprüfen der Polarität der Betriebsspannung
- Überprüfen der Motorausgänge auf Kurzschluss

Bei Störungen oder Fehlfunktionen des ER600L lesen Sie bitte unsere Hinweise zu Lösungsvorschlägen unter: [www.1zu87modellbau.de](http://www.1zu87modellbau.de), hier finden Sie auch Tipps zur Entstörung.

**SOL-EXPERT group**

 Abt. 1zu87modellbau.de  
 Geschäftsführer: Christian Repky  
 Vertriebsleitung: Ursula Repky

 Mehllisstrasse 19  
 88255 Baidnt  
 vertrieb@1zu87modellbau.de

 Tel.: 07502 / 941 15-0  
 Fax: 07502 / 941 15-99  
 www.1zu87modellbau.de

# ANLEITUNG

FAHRTENREGLER ER600L

Best.-Nr. 00307

Fahrtenregler mit Bremslicht und Rückfahrcheinwerferausgang

## ER600L - Funktion und Hinweise

Dieser Fahrtregler zeichnet sich durch **modernste Funktionen** auf kleinstem Raum aus.

Mit einem Dauerstrom von 1900 mA und einem Impulsstrom von 8 A eignet sich der ER600L nicht nur für den 1zu87modellbau, sondern auch für deutlich größere Maßstäbe wie z.B. 1:32.

Die gespeicherten Kennlinien gewährleisten eine komfortable Ansteuerung von Gleichstrommotoren für unterschiedliche Anforderungen.

Der ER600L verfügt über **getrennte Ausgänge zur Ansteuerung von Bremslicht und Rückfahrcheinwerfer**. Wird das Gas ruckartig weggenommen, gehen automatisch die Bremslichter an. Beim Rückwärtsfahren leuchtet der Rückfahrcheinwerfer. An beiden Ausgängen können Ströme mit je 40 mA abgenommen werden. Hier unsere Vorschläge zu Leuchtdiodenfarben und Vorwiderstandswerten.

| Spannungsbereich 3,6 - 4,8 Volt |            |               |
|---------------------------------|------------|---------------|
| Funktion                        | Bremslicht | Rückfahrlicht |
| Leuchtdiodenfarbe               | Rot        | Weiss         |
| Vorwiderstand                   | 150 Ohm    | 33 Ohm        |

BT = Ausgang für Bremslicht  
RF = Ausgang für Rückfahrcheinwerfer

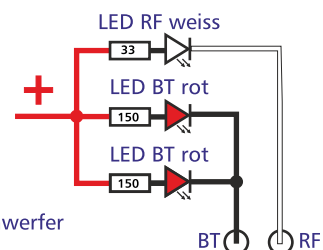

## Einschalten der Sender- und Empfängereinheit

Zuerst wird der Sender eingeschaltet, danach der Empfänger. Die Knüppel dürfen erst bewegt werden, wenn die LED's erlöschen (ca. 3 Sek.). Nun ist der exakte Nullpunkt bestimmt.

Der Regler verfügt über eine intelligente Nullpunkterkennung. Bei Störungen oder kurzen Spannungsausfällen behält er seinen zuvor gelernten Nullpunkt. Erst wenn der Regler über längere Zeit (>30 Sek) spannungsfrei ist, muss der Nullpunkt neu erlernt werden.