



Adres van de fabrikant bewaren.

Niet geschikt voor kinderen jonger dan
3 jaar! Kleine onderdelen!

Zo help je het milieu: lever
de onderdelen na afloop
van de levensduur in bij
een daarvoor
aangewezen inzamelpunt.

Solar-racewagen

Houten bouwpakket, met
versnellingsbak, werkt op
'zonnebrandstof'

MADE IN EUROPE



Art.Nr.: 40306



MONTAGEHANDLEIDING

1 MONTAGE VAN DE TRANSMISSIE, onderdelen:

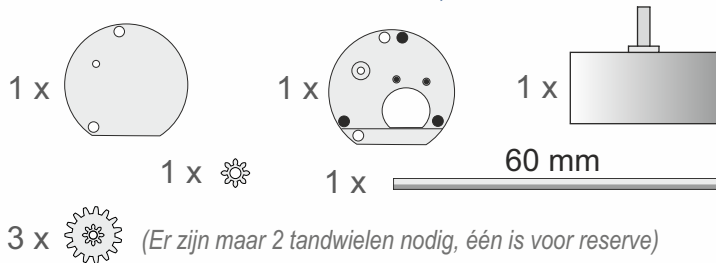

1 x Dit onderdeel (2) voorzichtig van de houten plaat afhalen.



A Zoek de volgende onderdelen bij elkaar en leg ze klaar:

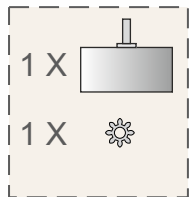

Leg het kleine tandwiel op de tafel en schuif dan de motoras voorzichtig van bovenaf in het kleine tandwiel. Het tandwiel sluit de as af.

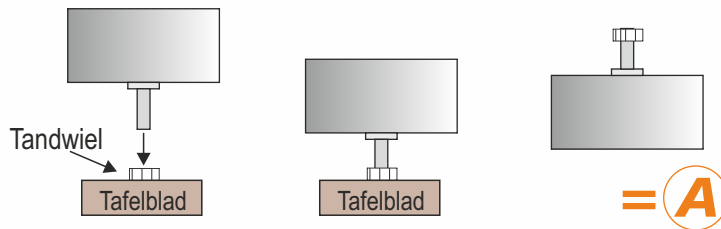

- B** Schuif nu de motor in het versnellingsbakhuis. Draai de motor zo dat de kabel van onderaf naar buiten wordt geleid.

Zoek de volgende onderdelen bij elkaar en leg ze klaar:

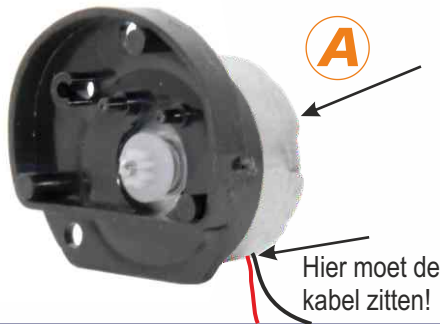
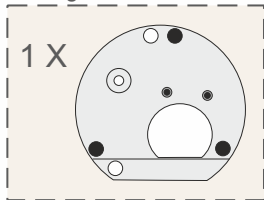

- C** Zoek de volgende onderdelen bij elkaar en leg ze klaar:



Neem de 60 mm as (je kunt op de liniaal aan de rechterkant meten of de lengte klopt) en sla deze voorzichtig in het dubbele tandwiel (de kleinste van de dubbele tandwielen zit onderaan!). Dan met lichte druk het tandwiel ca. 1 cm op de as schuiven. Tik daarna de as langzaam met de hamer zo ver mogelijk in de afstandmal. De as steekt er nu nog 36 mm uit.

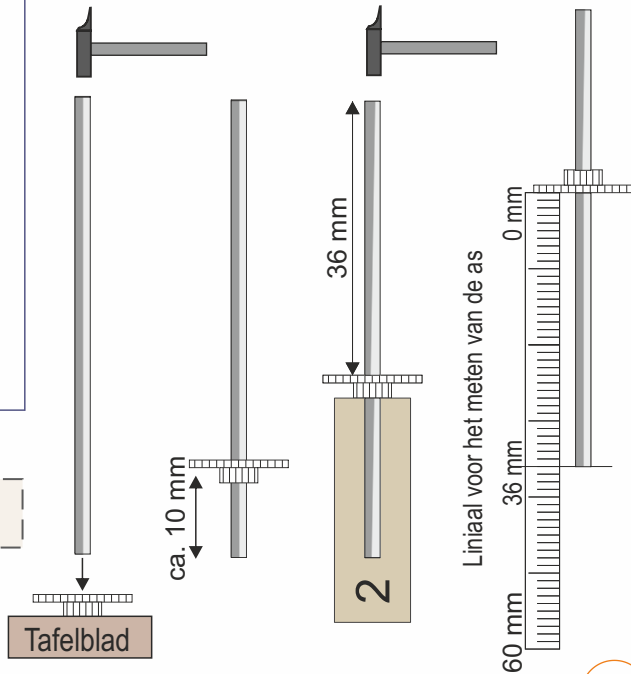

= **B**

- D** Nu wordt het tweede dubbele tandwiel met het grote tandwiel vooraan op de as in het tandwielhuis geschoven. Daarna monteer je de tandwiel/as-combinatie (B). Deze schuif je eveneens met het grote tandwiel vooraan in het gat dat is bedoeld voor de asgeleiding. Als je nu een beetje aan de as draait, moeten alle tandwielen meedraaien.

Zoek de volgende onderdelen bij elkaar en leg ze klaar:

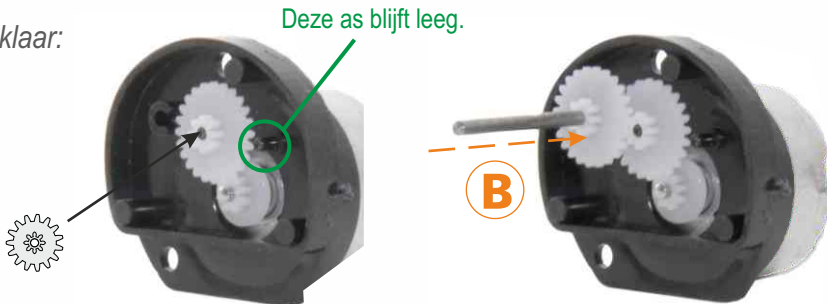
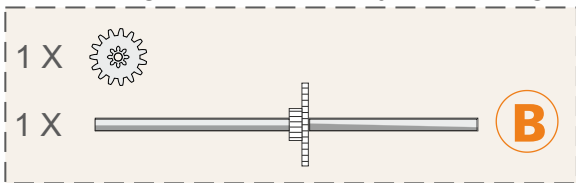

- E** Zoek het volgende onderdeel en houd het bij de hand:

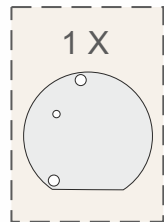

Leg het versnellingsbakdeksel erop en druk de behuizing voorzichtig met een tang op drie punten samen. De behuizing wordt gesloten.

Als de as draait, heb je alles goed gedaan! Super!

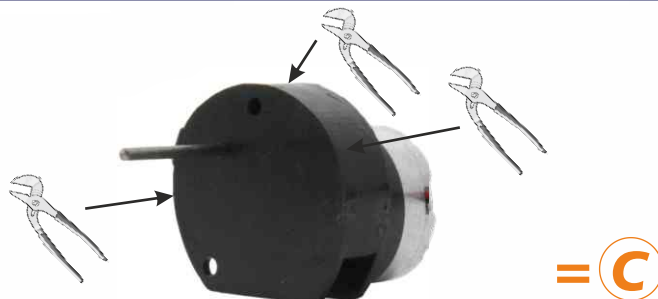

2

MONTAGE VAN DE RACEAUTO

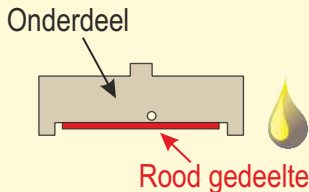

Lees voor de montage de volgende aanwijzingen zorgvuldig door:

Lijm-instructie:

Op de rode gedeelten moet je kort voor de montage lijm aanbrengen. Gebruik de lijm spaarzaam. Overtollige lijm kun je met een doek verwijderen. Doe de dop er weer op na de montage. Misschien kun je deze wel weer opnieuw gebruiken voor een ander project.

Montagevolgorde: 2 (1.)

Elk onderdeel heeft zijn eigen rode onderdeelnummer (hier de '2'). Daarachter staat een nummer tussen haakjes (in dit geval een '1'). Het getal tussen haakjes (blauw) geeft aan wanneer het onderdeel aan de beurt is om gemonteerd te worden. Er wordt doorlopend gemonteerd, dus altijd eerst het onderdeel met de (1), dan de (2) enzovoort.

Belangrijke aanwijzingen:

Bij sommige onderdelen is iets speciaals aan de hand. Dit kan bijvoorbeeld de positie van het onderdeel of iets anders zijn. Deze componenten zijn gemarkeerd met "Let op!". Let op de informatie in de tekst ernaast..

ONDERDELEN:

Haal de afzonderlijke onderdelen voorzichtig los van de houten plaat: **1 x**

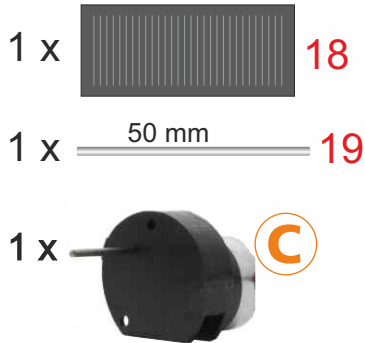
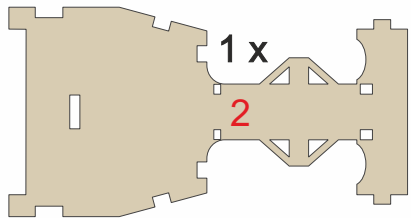
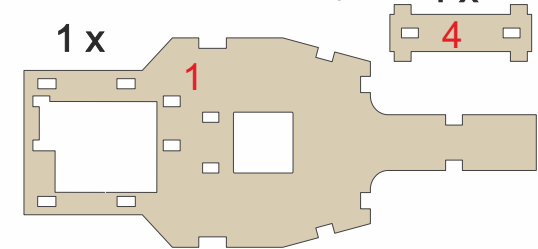

A Zoek de volgende onderdelen bij elkaar en leg ze klaar:

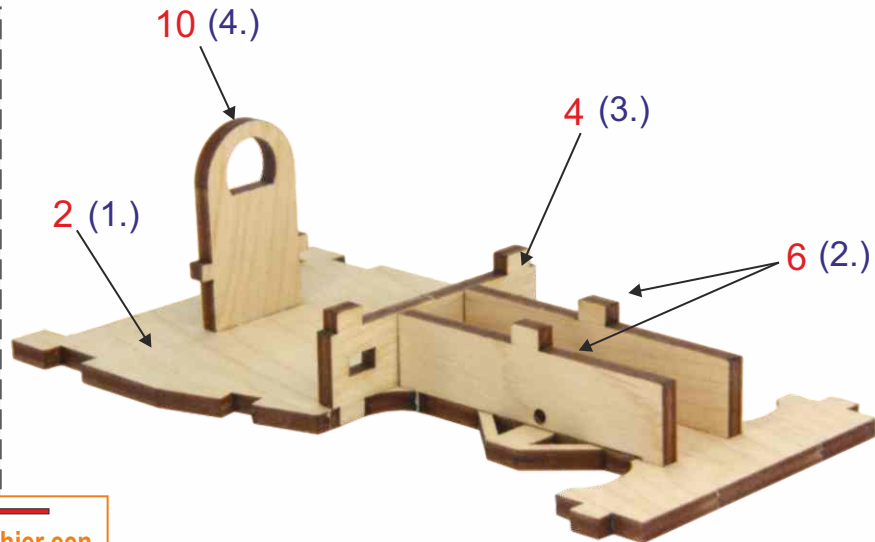
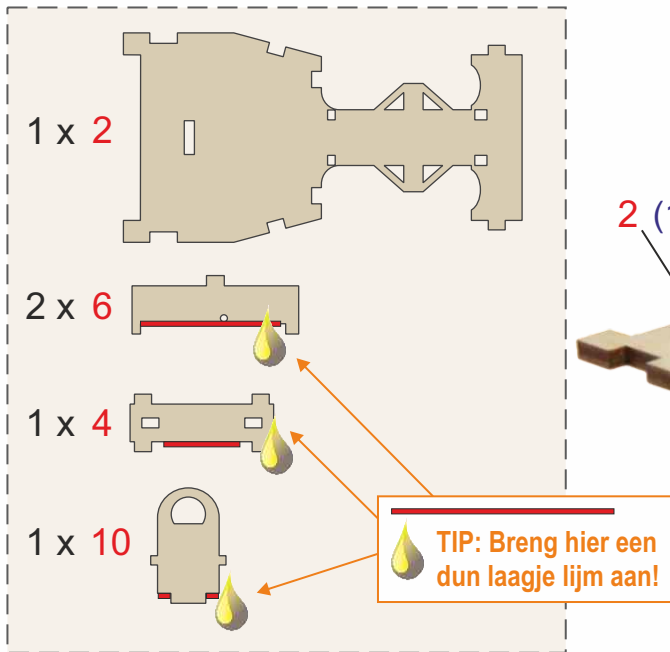

B Zoek de volgende onderdelen bij elkaar en leg ze klaar:

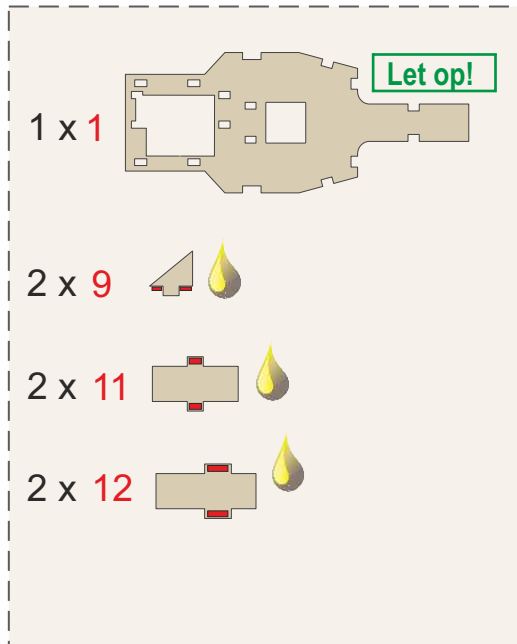

TIP:

Hier een dun laagje lijm aanbrengen

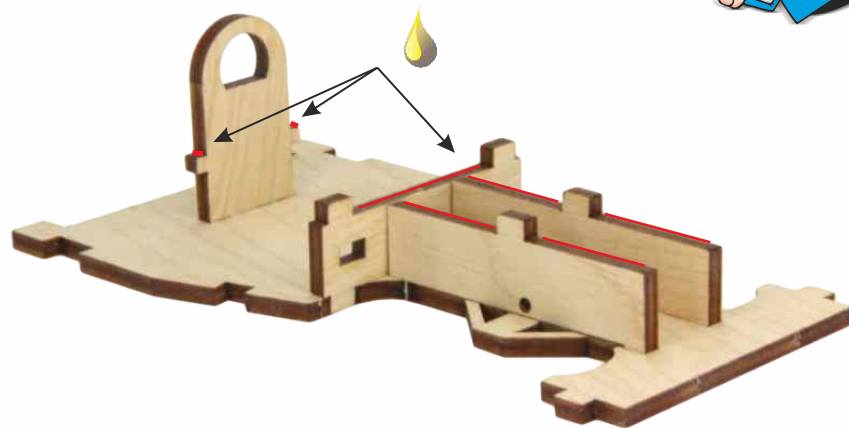

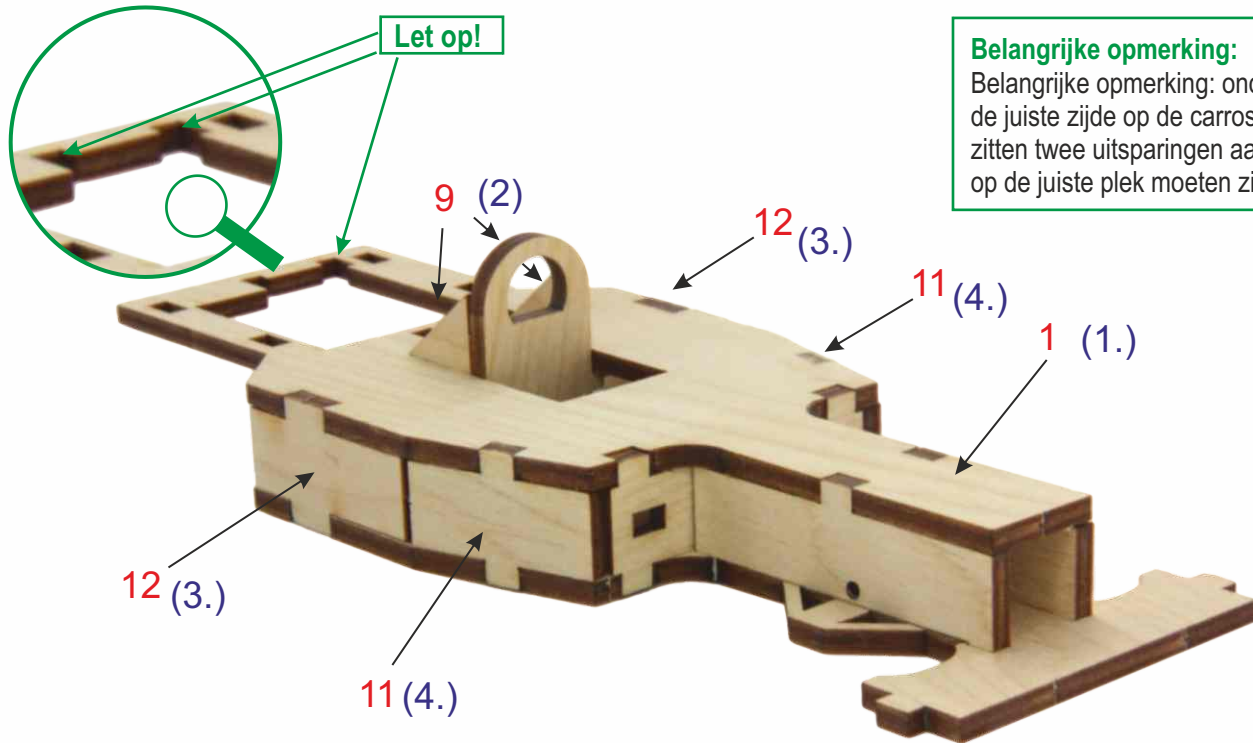

Let op!

Belangrijke opmerking:
Belangrijke opmerking: onderdeel 1 moet je met de juiste zijde op de carrosserie lijmen: d.w.z. er zitten twee uitsparingen aan de achterkant die op de juiste plek moeten zitten.



De lijm 10 minuten laten drogen.

C Zoek de volgende onderdelen bij elkaar en leg ze klaar:

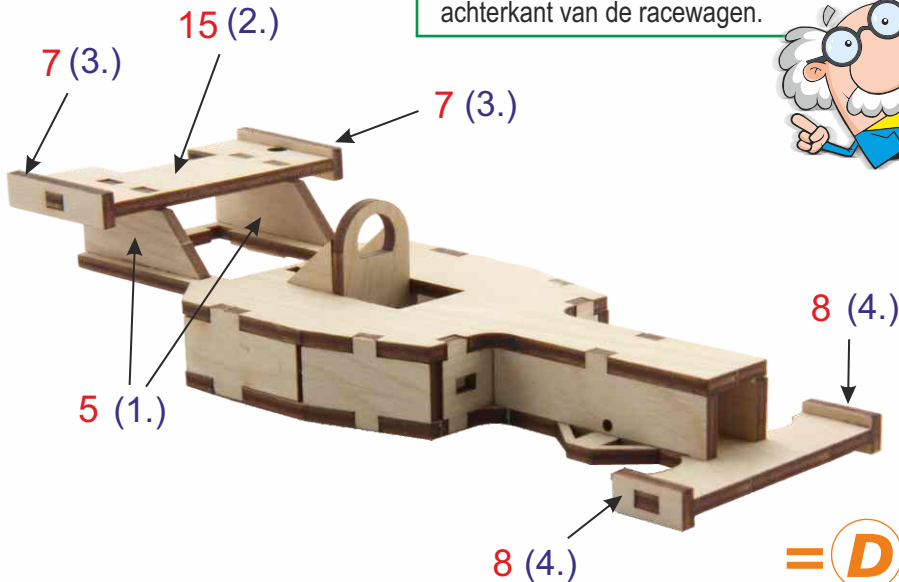
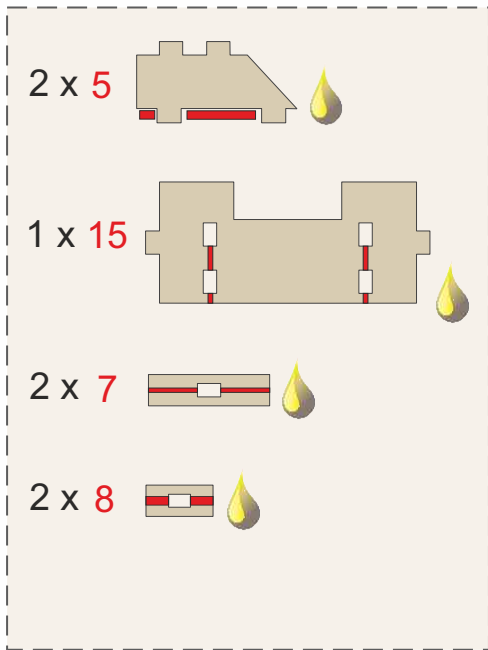

Belangrijke opmerking:

Belangrijke opmerking: Onderdeel 15: de uitsparing in de spoiler wijst naar de achterkant van de racewagen.



D Zoek de volgende onderdelen bij elkaar en leg ze klaar:

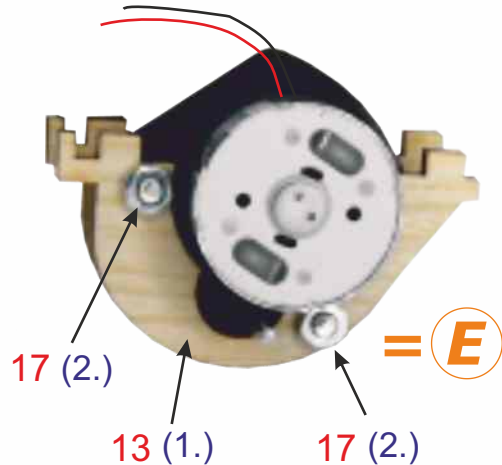
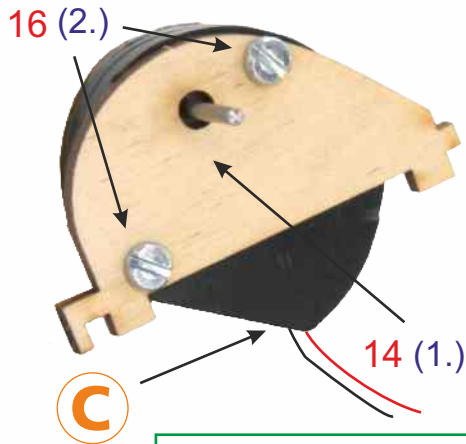

Belangrijke opmerking:

Belangrijke opmerking: Draai de moeren (2 x onderdeel 17) lichtjes vast met je vingers. De as moet dan nog gemakkelijk met de hand te draaien zijn. Als de moeren te strak worden aangedraaid, blokkeert de versnellingsbak. Draai dan de moeren weer een beetje los.



E Zoek de volgende onderdelen bij elkaar en leg ze klaar:

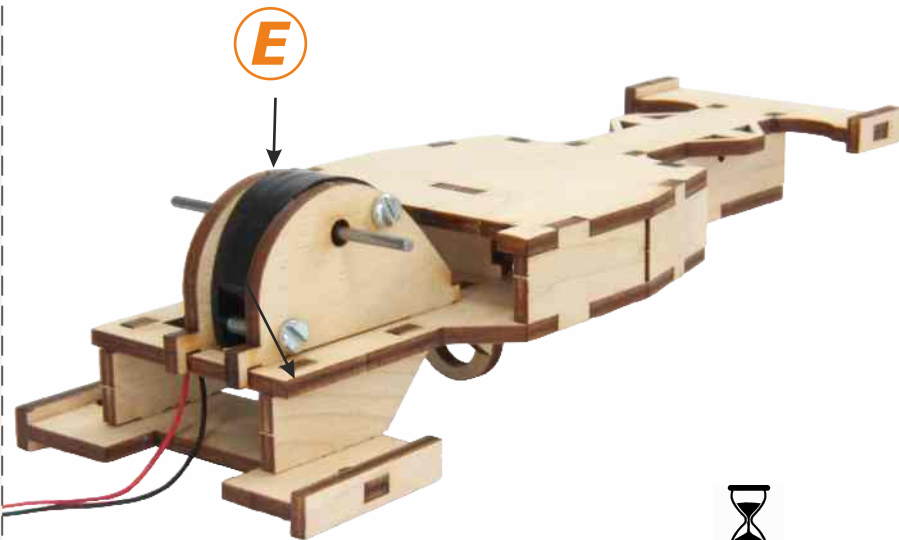
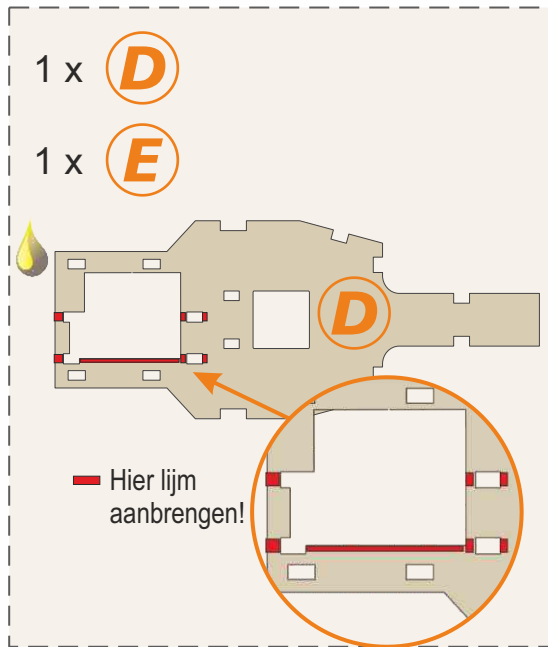

De lijm 10 minuten laten drogen.

F Zoek de volgende onderdelen bij elkaar en leg ze klaar:

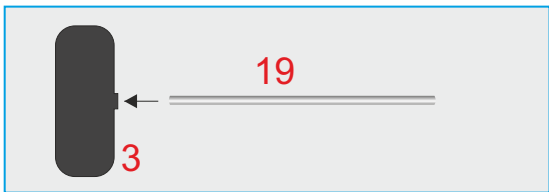
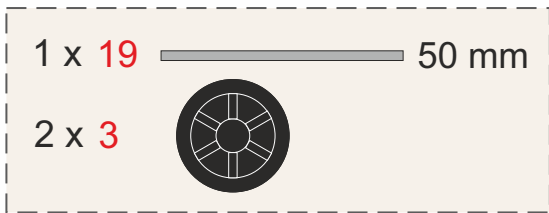

Als de wielen op de as zijn geschoven, moet deze nog wel licht kunnen draaien.
Als de as te zwaar draait, trek dan de wielen iets naar buiten totdat de as weer vrij draait.

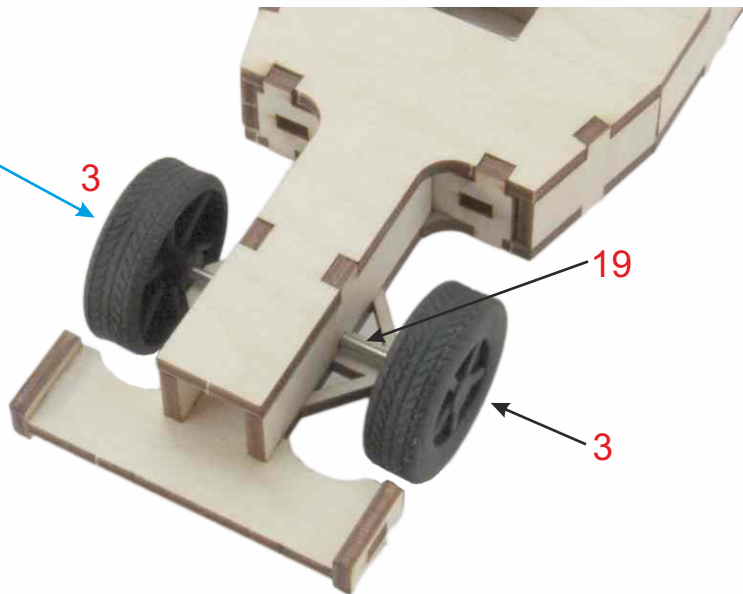

G Lijm de zonnecel op de spoiler, sluit de kabels aan en monteer de wielen.

1 x 18



2 x 3

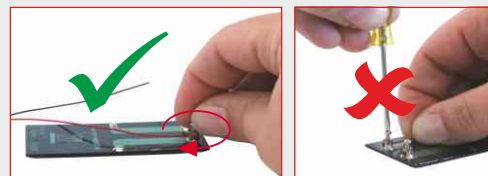
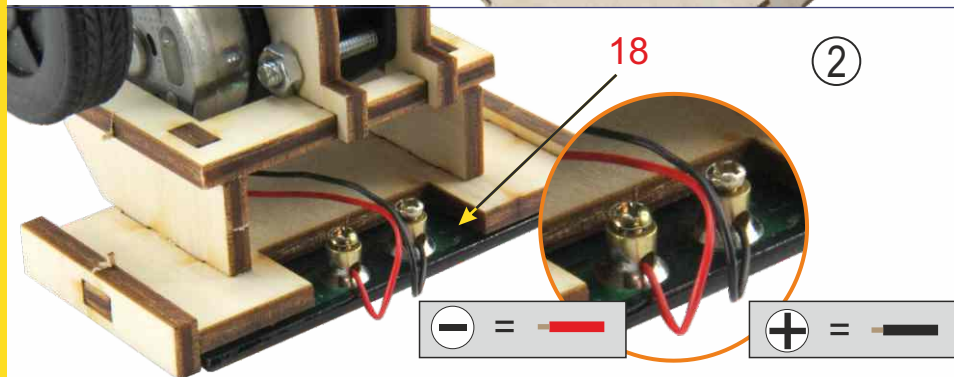
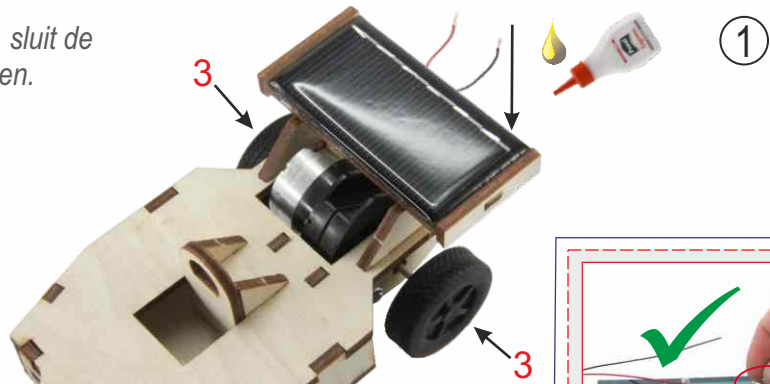

LET OP: aanwijzing voor het monteren van de kabels op de zonnecel: draai de schroefjes een beetje los, steek de kabels in de gaten en draai dan de schroefjes met weinig kracht weer vast!

Gebruik geen schroevendraaier om de schroefjes vast te draaien, anders kunnen de kabels afbreken!

H GEFELICITEERD - Je racewagen is klaar en de wedstrijd kan beginnen!



Om je Solar-raceauto echt te laten sprinten, heeft hij pure 'brandstof' uit direct zonlicht nodig!
Daarom rijdt hij buiten het beste.
In huis kun je ook gewoon een halogeenlamp gebruiken om de zonnecel van licht te voorzien.

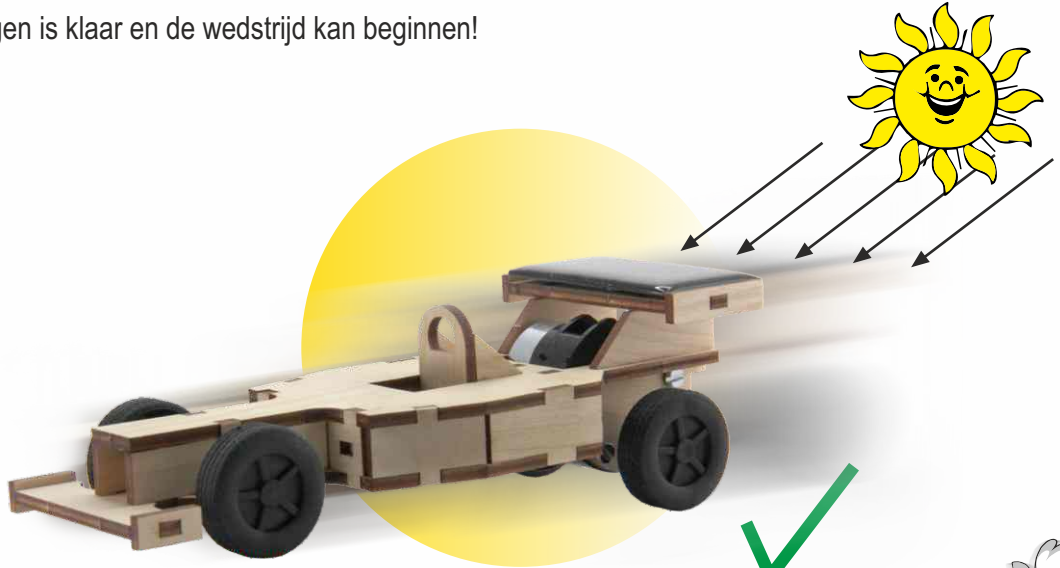

TIP: Als de raceauto achteruit rijdt, wissel dan de rode en de zwarte kabel om.



Hier geht es zur Anleitung:



<https://www.sol-expert-group.de/Solar-Produkte/Modelle-aus-Holz/Solar-Holz-Steckbausätze/Solar-Rennauto::1113.html?language=de>

Click here for the instructions:



<https://www.sol-expert-group.de/Solar-products/Models-made-of-wood/Solar-wooden-building-kits/Solar-racing-car::1113.html?language=en>

Cliquez ici pour les instructions:



<https://www.sol-expert-group.de/Articles-solaires/Modeles-reduits-en-bois/Kits-d'assemblage-solaires-en-bois/Voiture-de-course-solaire::1113.html?language=fr>

Klik hier voor de instructies:



<https://www.sol-expert-group.de/Producten-op-zonne-energie/Modellen-van-hout/In-elkaar-te-steken-houten-bouwsets-op-zonne-energie/Zonne-raceauto::1113.html?language=nl>

De bouwsets van SOL-EXPERT smaken naar meer: gedetailleerde instructies, precies passende onderdelen, hoge kwaliteitsstandaard!

SOL-EXPERT group, C.Repky

Mehlisstrasse 19 - D-88255 Baidnt

Tel.: +49 (0)7502 - 94115-0 - Fax: +49 (0)7502 - 94115-99

info@sol-expert-group.de - www.sol-expert-group.de

Meer geweldige bouwsets op:

www.sol-expert-group.de



Lever de elektronische componenten na afloop van de levensduur in bij een daarvoor aangewezen inzamelpunt.

Wijzigingen en fouten voorbehouden
Juli 2020 / Christian Repky ©

